

Bart CoB

EST759 - 5 W - Squared / 3000 K / CRI >80

DESCRIZIONE

Gli apparecchi da incasso sono elementi di uso primario nelle scelte illuminotecniche contemporanee per creare evidenze ed illuminazioni d'effetto. In questa linea di prodotti troviamo i nostri best seller nel programma incassi-esterno. La scelta spazia tra le diverse potenze luminose, le dimensioni, tipologia di led, le ottiche e l'orientabilità. L'apparecchio si compone di una struttura in pressofusione d'alluminio in cui si alloggiano driver, ottiche e componenti LED. Grande cura viene posta nella selezione qualitativa della pressofusione, dei trattamenti, della verniciatura e delle componenti tecnologiche. Tutti i modelli hanno una ghiera in acciaio INOX AISI 316L che unita a guarnizioni specificatamente studiate offre le dovute garanzie di tenuta in ogni installazione. CoB e Power LED sono le due sezioni in cui viene strutturata la nostra proposta.



CARATTERISTICHE APPARECCHIO

tipo di installazione	incassato a terra
materiale	pressofusione di alluminio / acciaio inox AISI 316 anodizzato
finitura	acciaio
colore	5 W
potenza	475 lm
lumen output - emissione totale	98 lm/W
efficacia	66 x 66 mm.
dimensioni	0,60 kg.
peso netto	

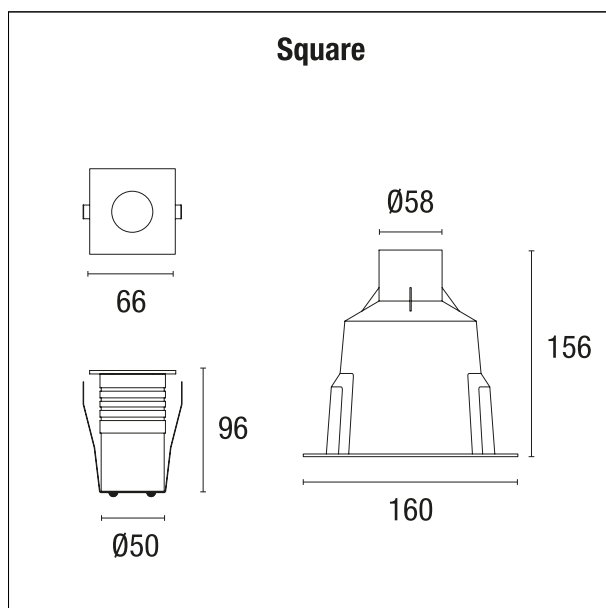

CARATTERISTICHE ELETTRICHE

alimentazione	220÷240 V
tipo di alimentazione	On÷Off
classe di isolamento	Classe I

CARATTERISTICHE MECCANICHE

Bart CoB

EST759 - 5 W - Squared / 3000 K / CRI >80

IP apparecchio
IK

IP67
IK08

CARATTERISTICHE SORGENTE

tipo sorgente
temperatura di colore
CRI

CoB Led
3000 K
CRI >80

CARATTERISTICHE ILLUMINOTECNICHE

tipo di emissione
ottica

indiretta
24°

FOTOMETRIA

